

Die Stadt im Haus «KlotenMilano», Kloten

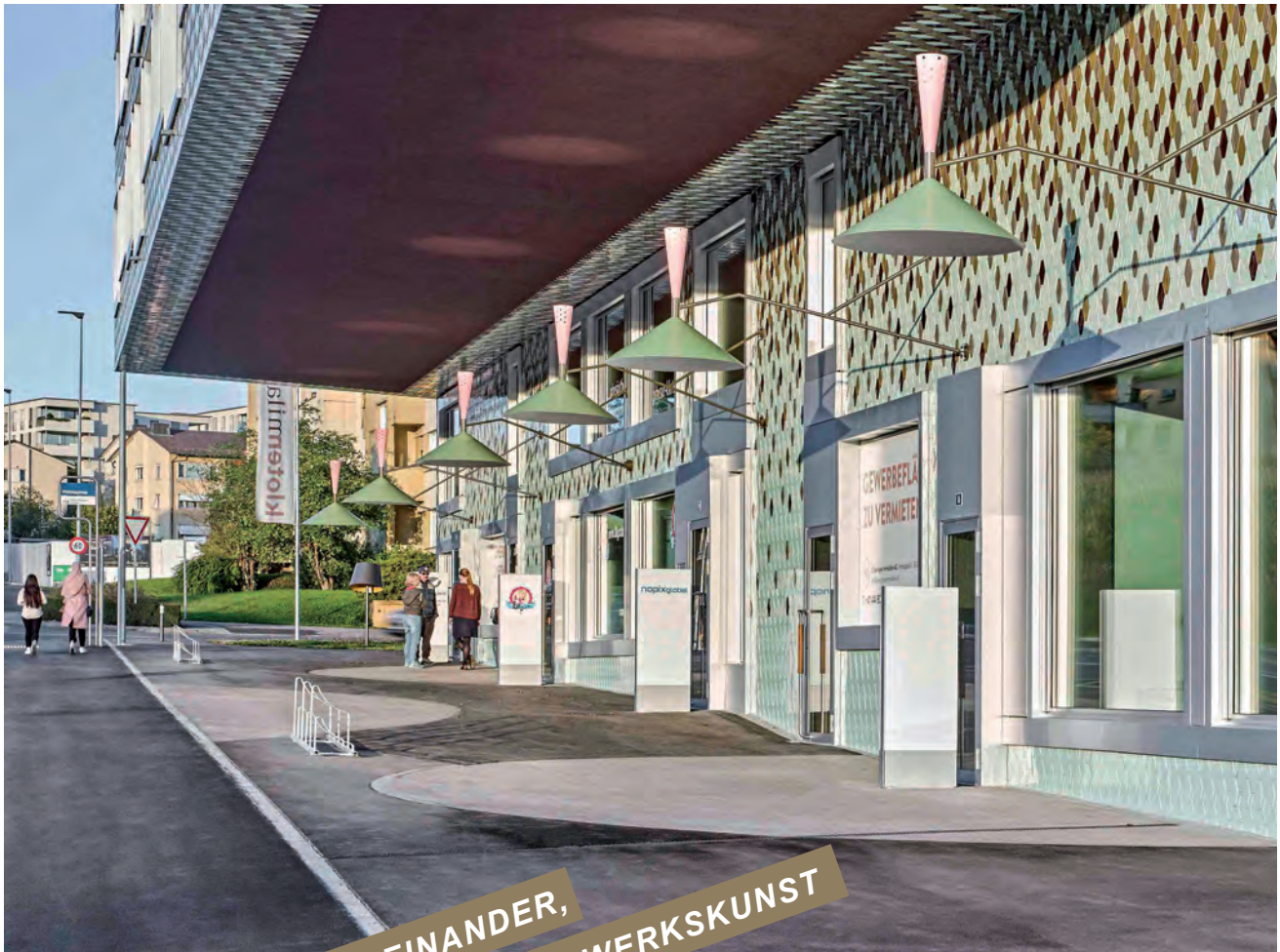

MEHR MITEINANDER,
MEHR HANDWERKSKUNST

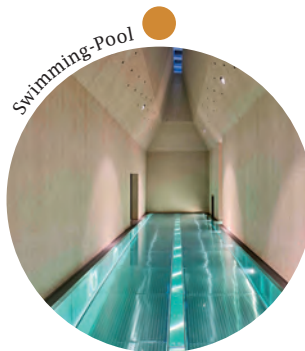

GEMEINSCHAFTSRÄUME
& BEGEGNUNGSRÄUME

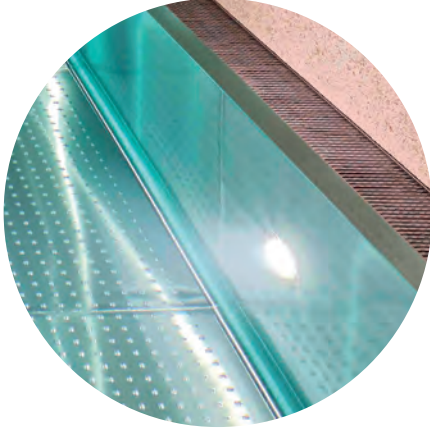

«Ähnlich wie in den 1950ern war uns ein feiner Umgang mit Materialien und präzises Handwerk von der Architektur bis hin zum Lampenschirm enorm wichtig..»

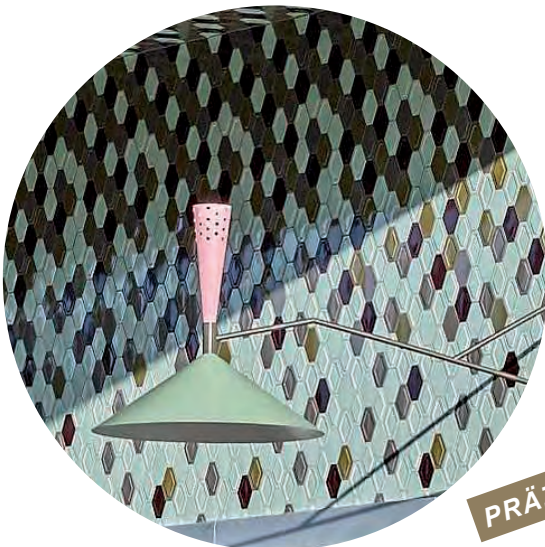

PRÄZISES HANDWERK

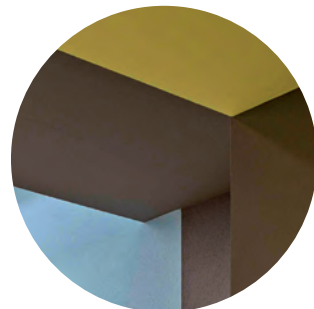

Die Stadt im Haus

Am Rande Klotens ist im kooperativen Verfahren ein kühnes Mietshaus entstanden. Auf acht Etagen destilliert es die Stadt in ein einziges Haus - für ein Mehr an Miteinander.

In Kloten spielt sich der Transformationsprozess zur Stadt mit neuer Identität in rasantem Tempo ab. Während der Dienstleistungsriese *The Circle* beim Flughafen das andere Ende der Stadt markiert, kristallisiert sich am Gewerbestandort Balsberg ein weiterer komplementärer Pol zum Zentrum heraus. Hier an städtebaulich brisanter Lage steht nun ein kühnes Gebäude, das dem Ortseingang im Süden ein markiges Gesicht verleiht. *KlotenMilano* ist eine Hommage an das Mailand der fünfziger Jahre und die Nachkriegsmoderne. Es ist ein Synonym für die Aufbruchsstimmung, die auch in Kloten herrscht. Und ähnlich wie die norditalienische Metropole zeigt es seine wahre Schönheit erst beim Blick hinter die Fassade.

Züst Gübeli Gambettis Ersatzneubau für einen sanierungsfälligen 1970er-Wohnblock ist als ein Haus der Begegnung und des Zusammenlebens konzipiert, das mit einem facettenreichen Innenleben lockt. Direkt auf die Trottoir-Kante gesetzt, ruht es auf einem Sockel, der entlang der Hauptstrasse einen vitalen Nutzungsmix entfaltet. In seinem Inneren aber packt *KlotenMilano* die italienische Stadt in ein einziges Haus. Herzsclagader ist eine doppelstöckige Piazza mit zahlreichen Fenstern und Durchblicken, von der man über Treppen und Rampen ins geschäftige Innere gelangt.

Auf acht Etagen wird hier nicht nur gewohnt und gearbeitet, sondern auch geschwommen, Fitness betrieben, Squash gespielt, gemeinsam gewaschen, gelesen und das Dach zum Relaxen, Handwerken, Grillieren oder kollektiven Gärtnern genutzt. Mit seinen vielen Gemeinschaftsräumen und Begegnungszonen bietet der kompakte, auf Ökologie getrimmte Nutzungsstapel nicht nur erhebliche bauliche, sondern auch funktionale Verdichtung. Das Prinzip des Miteinanders war im Übrigen auch für seinen siebenjährigen Entstehungsprozess bezeichnend. *KlotenMilano* ist im engen Austausch mit einem innovativen Bauherrn und der Stadt Kloten entstanden.

Text: Michelle Corrodi



Schwarzplan Kloten an der Grenze zu Opfikon



frei_538853 Gewerbesockel & Bushaltestelle



frei_515851 Waschsalon

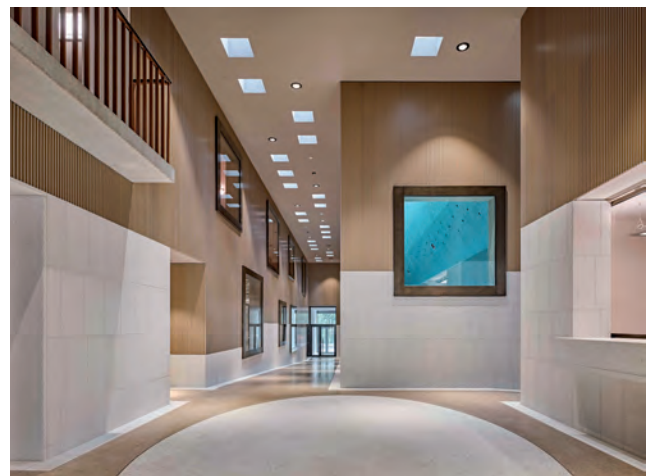

frei_515879 Zentrale «Piazza» in der Hausmitte

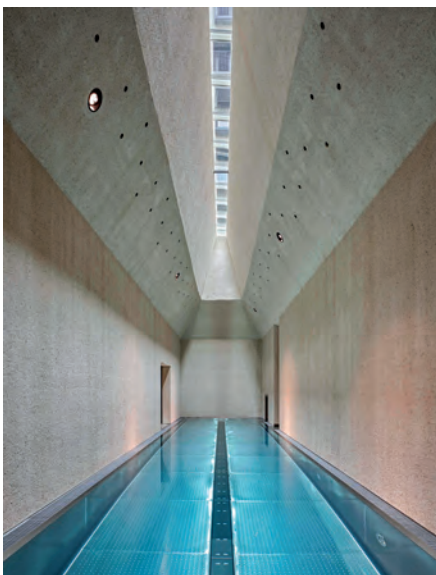

frei_515782 Schwimmgig-Pool für alle



frei_515769 Garderobe



frei_545394



frei_515797 Fitnessraum



frei_545434



frei_545442

ZÜST GÜBELI GAMBETTI



frei_515740 Bibliothek mit Bar



frei_538670



frei_515755 Kaminzimmer



frei_515923 Squash-Halle im Untergeschoss



frei_538644



frei_515864 Wohn-Atelier im Erdgeschoss



frei_538193 Dachterrasse



frei_538206



frei_538215



frei_538262



frei_545346



frei_538679



frei_538226



frei_538239 Gemeinschaftsraum auf dem Dach



frei_545337 Do-It-Yourself-Atelier



frei_545359



frei_545369

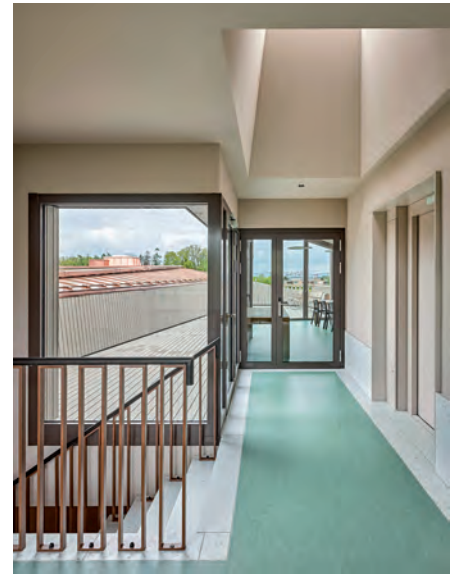

frei_515698

ZÜST GÜBELI GAMBETTI



frei_545123 Wohnung



frei_545281



frei_545197



frei_545257



frei_545234



frei_545069

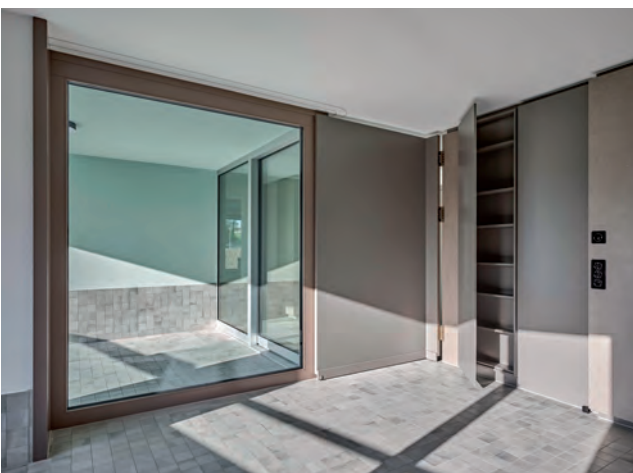

frei_545089



frei_545022



frei_538853



frei_538770

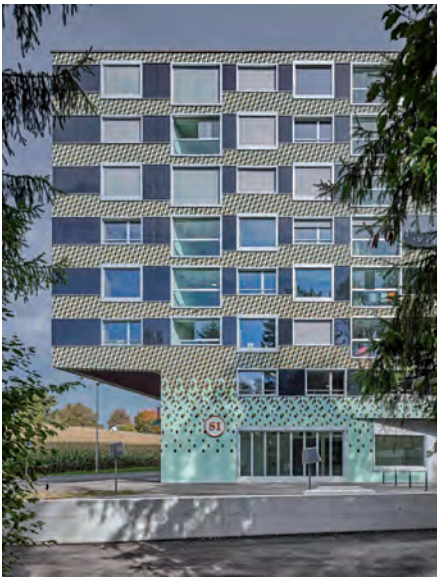

frei_541367



frei_538294 (Ausschnitt)

ZÜST GÜBELI GAMBETTI



frei_538739

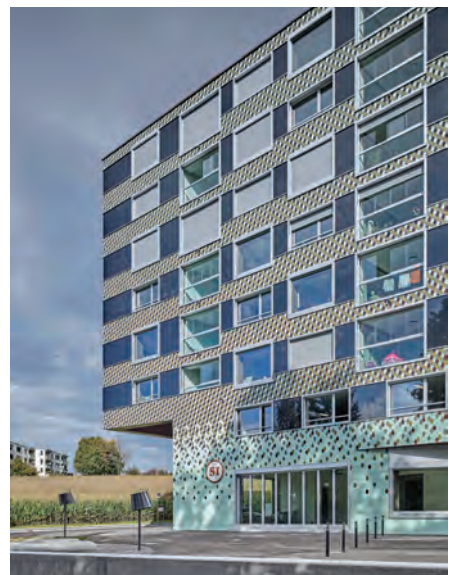

frei_541392



frei_538889



frei_538899



frei_538012



frei_537961



frei_537995



frei_538024



frei_538275



frei_541487



frei_538283



frei_538329



frei_541357



frei_544984



Gebäudeschnitt

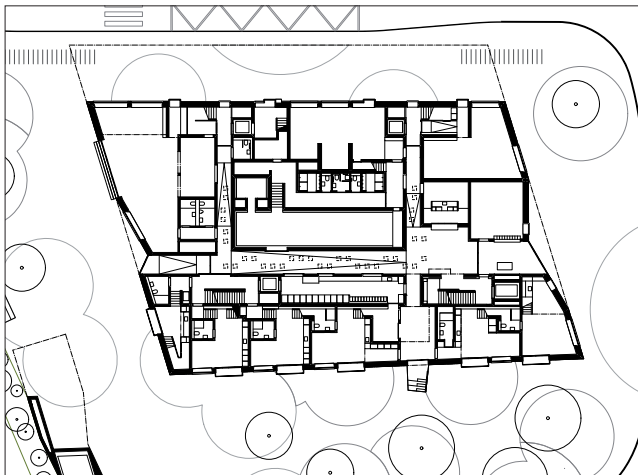

Situation mit Erdgeschoss

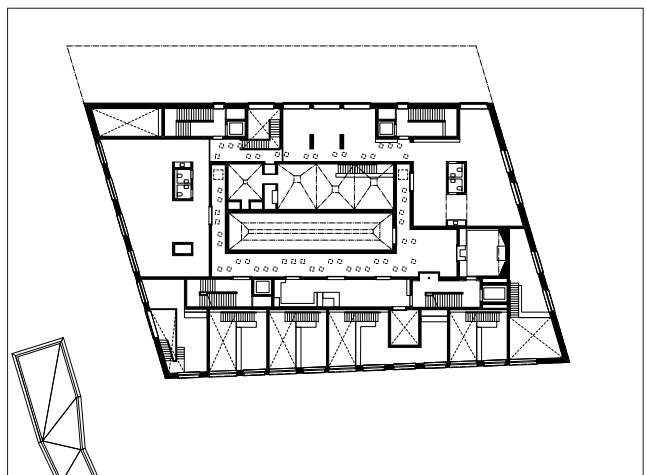

Grundriss 1. Obergeschoss

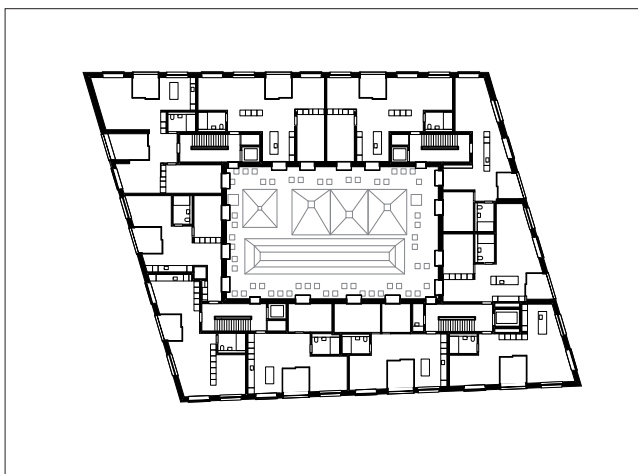

Grundriss Regelgeschoss Wohnen

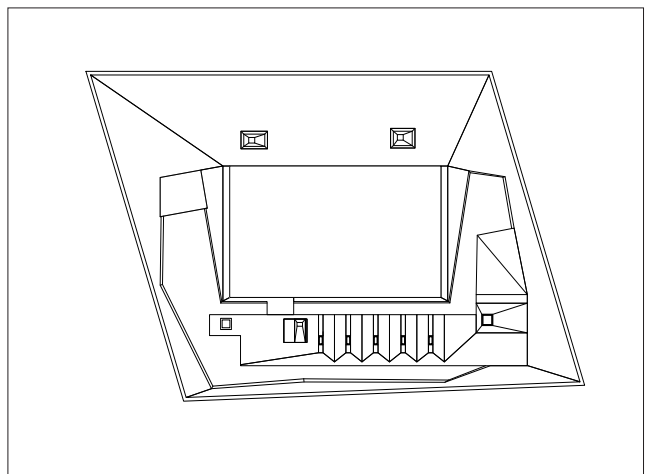

Dachaufsicht

Kontakt

Züst Gübeli Gambetti
Architektur und Städtebau AG
Limmatstrasse 65
CH-8005 Zürich
www.z2g.ch

Michelle Corrodi
Communications & Research
T +41 44 455 37 74
corrodi@z2g.ch

© Fotos: Roger Frei, Zürich



frei_538915

Kenndaten

Bauherrschaft:
SI Specogna Immobilien AG
Auftrag:
Machbarkeitsstudie, Richtprojekt und
Gestaltungsplan, Ersatzneubau
Planungsdauer:
03/2013-05/2019
Bauzeit:
04/2018-05/2019
GF nach SIA 416 o.ird./u.ird.:
9'700 m² | 2'000 m²
GV nach SIA 416:
42'500 m³
Nutzungen:
65 Mietwohnungen, 6 Gewerberäume,
Gemeinschaftsräume (Pool mit Jacuzzi,
Fitnessraum, Squash-Halle, Bibliothek,
Kaminzimmer, Dachgarten mit Gemein-
schaftsraum, Grill, Orangerie und
DIY-Ateliers, Waschsalon)
Nachhaltigkeit:
Minergie P

Adresse

Waldeggweg 2
8302 Kloten

Beteiligte

Bauherrenvertretung:
SI Specogna Immobilien AG, Kloten
Baumanagement:
SI Specogna Immobilien AG, Kloten
Landschaftsplaner:
Entwurf Studio Vulkan, Zürich
Eberhard Gartenbau AG, Kloten
Bauingenieur:
Eichenberger AG, Zürich
HLKS:
Balzer Ingenieure AG, Winterthur
Elektroplaner:
Hensel AG, Zürich
Bauphysiker:
EK Energiekonzepte AG, Zürich
Beleuchtung:
Lillarosso GmbH, Zürich